

50 S für wirtschaftliche und recyclinggerechte Ballen bis 500 kg

DIXI®



Die DIXI 50 S mit einer Presskraft von 50 t, erreicht Ballengewichte von bis zu 500 kg.

Es ist kein Umpressen der Ballen in der Entsorgungskette notwendig. Dies macht die Pressballen besonders interessant für die Vermarktung der Wertstoffe. Das Pressen von Folie und Kartonage oder anderen pressbaren Materialien machen diese Maschinen zu einem wirtschaftlichen und zuverlässigen Partner in der Entsorgungskette.

Die Modellreihe DIXI 50 S eignet sich hervorragend für das Pressen von Folie und Kartonage. Durch die Mikroprozessor-Steuerung mit übersichtlichem und mehrsprachigem LCD-Display lässt sich schnell und einfach von Kartonage auf Folie umstellen.



...entwickelt und hergestellt in Deutschland



Selbst Holzkisten und Ähnliches sind für die DIXI 50 S kein Problem



Der hydraulische Türöffner (Option)

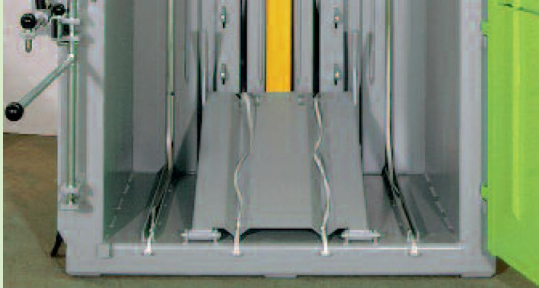

Der Auswerfer

Die Spezialeinstellung »Folie« verhindert dann die Expansion von expansiven Materialien wie z.B. Folie. Durch die sehr große Einfüllöffnung lassen sich auch große Kartonagen problemlos in die Ballenpresse einbringen. Die Startautomatik beim Schließen der Einfüllklappe vereinfacht die Bedienung der Modellreihe DIXI 50 S.

Der hydraulische Ballenauswerfer sorgt beim Auswerfen des bis zu 500 kg schweren Pressballen für den nötigen Komfort. Optional kann die DIXI 50 S mit einem hydraulischen Türöffner ausgestattet werden, dies empfiehlt sich besonders bei sehr stark expandierendem Material wie z.B. Folie.



Ausstattungsmerkmale

- Microprozessor-Steuerung.
- Wartungsarm.
- Mehrsprachiges, übersichtliches LCD-Display. Angezeigt werden alle Arbeitsfunktionen.
- Es können die »Ballengröße« und eine Druckschaltung von »Papierstoffe« auf »Folienmaterial« eingegeben werden.
- Automatische Startfunktion bei Schließen der Einfüllklappe – schnelle Pressfolge, automatischer Rückhub.
- Einstellbare Presszeit: Das Pressgut kann unter Druck gehalten werden.
- Leichtes Abbinden der Ballen und hydraulischer, vollständiger Auswurf.
- Zweistufenhydraulik des Steuerblocks garantiert zügigen Presszyklus.
- Großzügig ausgelegte Hydraulik: Hohe Presskraft bei geringem hydraulischen Druck und geringer Antriebsleistung.

Sonderausstattung

- Anschluss für Staubabsaugung
- Hydraulischer Türöffner

Technische Daten

Modell DIXI		50 S
Motor	kW	7,5
Anschlussp.	V/Hz	400/50
Presskraft max.	kN	500
Zykluszeit	s	41
Presszeit	s	23
Breite	cm	160
Tiefe	cm	130
Höhe***	cm	310
Gewicht	kg	2180
»Ganze« Einfüllöffnung		
B x H	cm	120 x 67
Höhe v. Boden	cm	94
»Geteilte« Einfüllöffnung		
B x H	cm	107 x 26
Höhe v. Boden	cm	131
Ballen ausgeworfen*		
B x H x T	ca. cm	120 x 80 x 80 – 110
Ballengewicht**	kg	350 – 500

* Ballenhöhe einstellbar ** abhängig vom Pressgut *** Transporthöhe 224 cm

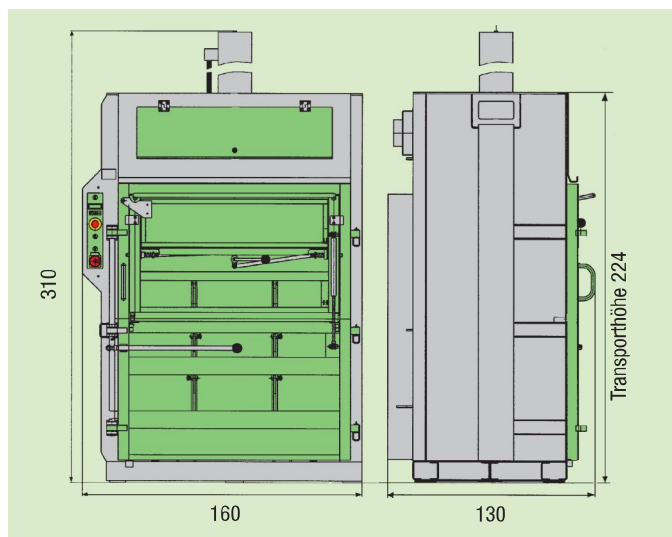

Tremmel

Frauenbergstraße 66 - D-88339 Bad Waldsee
 Telefon +49(0)7524-2779 Telefax +49(0)7524-48355
 email: info@tremmel-online.de
 www.ballenpressen.eu

